



Замер горизонтальных жалюзи

При замере горизонтальных жалюзи следует отталкиваться от способа установки. Существует 3 способа монтажа: в проем, внакладку на стену и на створку окна. Для удобства вы можете [скачать](#) и заполнить замерочный бланк. Следуйте приведенным ниже рекомендациям.

Шаг 1 – определение способа монтажа

В случае крепления на створку окна:

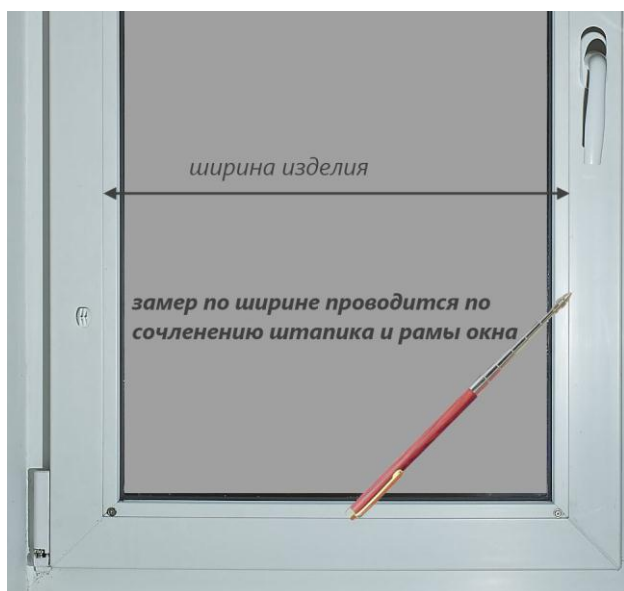

Размер по сочленению штапика и рамы окна – это габаритный размер по ширине



В случае крепления внутри оконного проема:

Вычитаем 1-2см. от ширины проема в качестве поправки на неровность откосов – это будет габаритная ширина горизонтальных жалюзи (размер верхнего карниза). Габаритная высота жалюзи обычно равна высоте проема, она включает в себя высоту ламелей и верхний карниз.

В случае крепления снаружи оконного проема (внакладку):

Указываем габариты изделия с учетом захода жалюзи на стену и на притолоку. Рекомендуем прибавлять к ширине проема по 10см. с каждой стороны.

Габаритная высота задается от желаемого места расположения верхнего карниза (например от потолка) до желаемой нижней точки жалюзи.

Шаг 2 – Опции для фиксации нижней планки

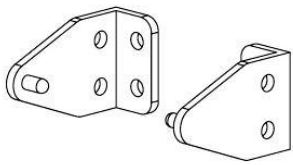
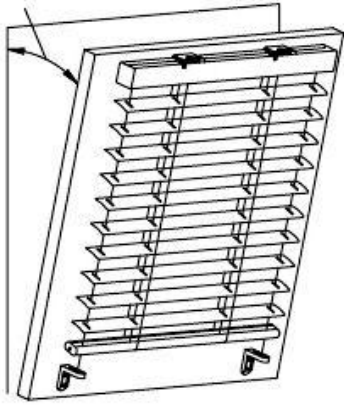
	<p>Простой пластиковый фиксатор удерживает нижнюю планку неподвижно при откидывании створки или при порыве ветра. Для поднятия жалюзи нужно его каждый раз отсоединять.</p>
<p>до 45°</p> 	<p>Мансардное исполнение с лесками удерживает все полотно жалюзи, позволяет откидывать окно или устанавливать горизонтальные жалюзи на дверь, не ограничивая их функциональность.</p>

Ограничения по размерам

	Ширина	Высота
Минимальный размер	24 см.	30 см.
Максимальный размер с гарантией	250 см.	300 см.

Схема горизонтальных жалюзи

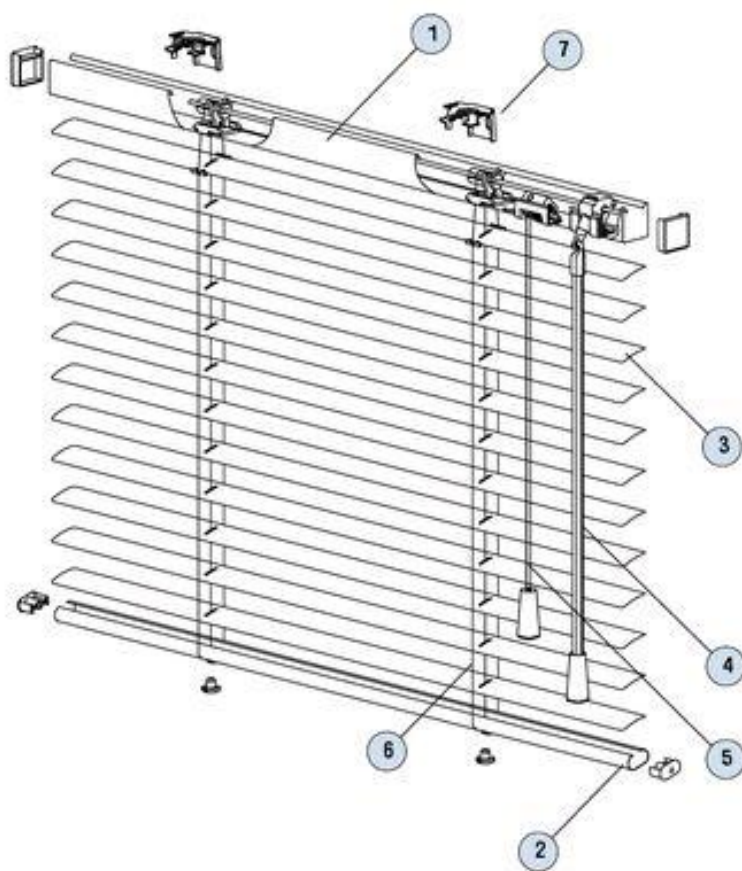

Компоненты

1. Верхний карниз 25 × 25 мм 20
2. Нижний карниз 203-002-***
3. Алюминиевые ламели
4. Поворотный прут 203-016-00
5. Веревка управления 203-004-
6. Лесенка 203-003-***
7. Универсальный кронштейн 20